

BOX





LEHRNEN SIE UNSERE MÖGLICHKEITEN KENNEN UND ENTSCHEIDEN SIE SELBER



BOX

Das Schrankbett System ist ein technisch und strukturell hoch entwickelter Mechanismus, der auf professionelle Montagelinien unter höchsten Sicherheitsvorkehrungen hergestellt wird. Das System wird später in einem speziell konstruierten Schrank versteckt.

In der geschlossenen Form ist dieses Verwandlungssystem ein echter Blickfang Ihrer Wohnung und mit der richtig ausgewählten Matratze bietet ein hohen Schlafkomfort.

Als führendes Unternehmen exklusiver Schrankbetten bieten wir eine breite Palette von 25 Mechaniken und über 800 Schrankkonfigurationen in verschiedenen Breiten und in 150 Dekoren mit Erweiterungsmodulen an.



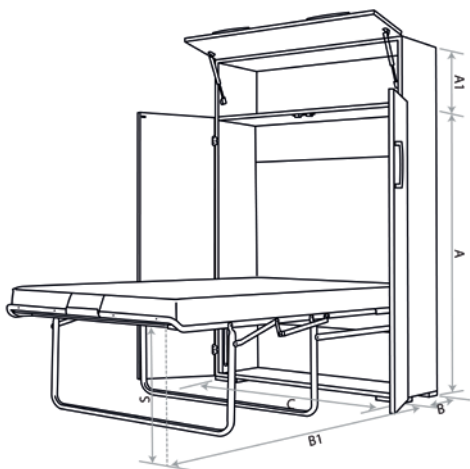

## Modellbreiten

80x200cm (Matratze 74x195cm)  
140x200cm (Matratze 134x195cm)



## Technische Daten

- pulverbeschichteter Rahmen
- 13 Federholzleisten 52x8mm
- Schalhöhe ca. 53cm
- Matratzenstärke bis zu 11cm

mm	80x200cm	140x200cm
A	1350	1350
A1	350	350
B	420	420
B1	1615	1615
C	970	1570
S	530	530

Die angegebenen Abmessungen sind mit gewisser Toleranz, insbesondere bei Polsterelementen.